

Рисунок 1



Рисунок 2

**ВАЖНО.** Требуется проведение осмотра стула как минимум один раз в шесть месяцев или чаще (в зависимости от эксплуатации). Очень важно проверить и убедиться в том, что все винты крепления плотно затянуты.

1. Сборка производится на чистой гладкой плоскости стола.
2. Снять Поворотную площадку (2) с Сиденья (4), если она ранее была закреплена для транспортировки.
3. Собрать Каркас (1) с установкой Соединительного креста (2) используя 4-е винта (5) с помощью Ключа (11) как показано на рисунке 1. Винты **сильно НЕ затягивать!**
4. Установить Поворотную площадку (3) на Каркас (1) и закрепить используя 4-е винта (7) и гайки с фланцем (8) с помощью Ключа (11), как показано на рисунке 1. **Винты сильно НЕ затягивать!**
5. Все установленные винты (5 и 7) надёжно затянуть.
6. Перевернуть Сиденье (4) и расположить на плоскости стола.
7. Установить собранный Каркас (1) с Площадкой (3) на нижнюю часть Сиденья (4) **ИСПОЛЬЗУЯ** Шайбы пластмассовые (9 и 10)
8. **ВАЖНО.** Расположить Шайбы пластмассовые (9 и 10) между Сиденьем (4) и Поворотной площадкой (3) **как показано на рисунке 2**
9. Закрепить Площадку (3) 2-мя винтами (5) и 2-мя винтами (6) с помощью Ключа (11), как показано на рисунке 2 и надёжно затянуть.
10. Заглушки (12) на Каркасе (1) устанавливаются Изготовителем

**Комплектация:**

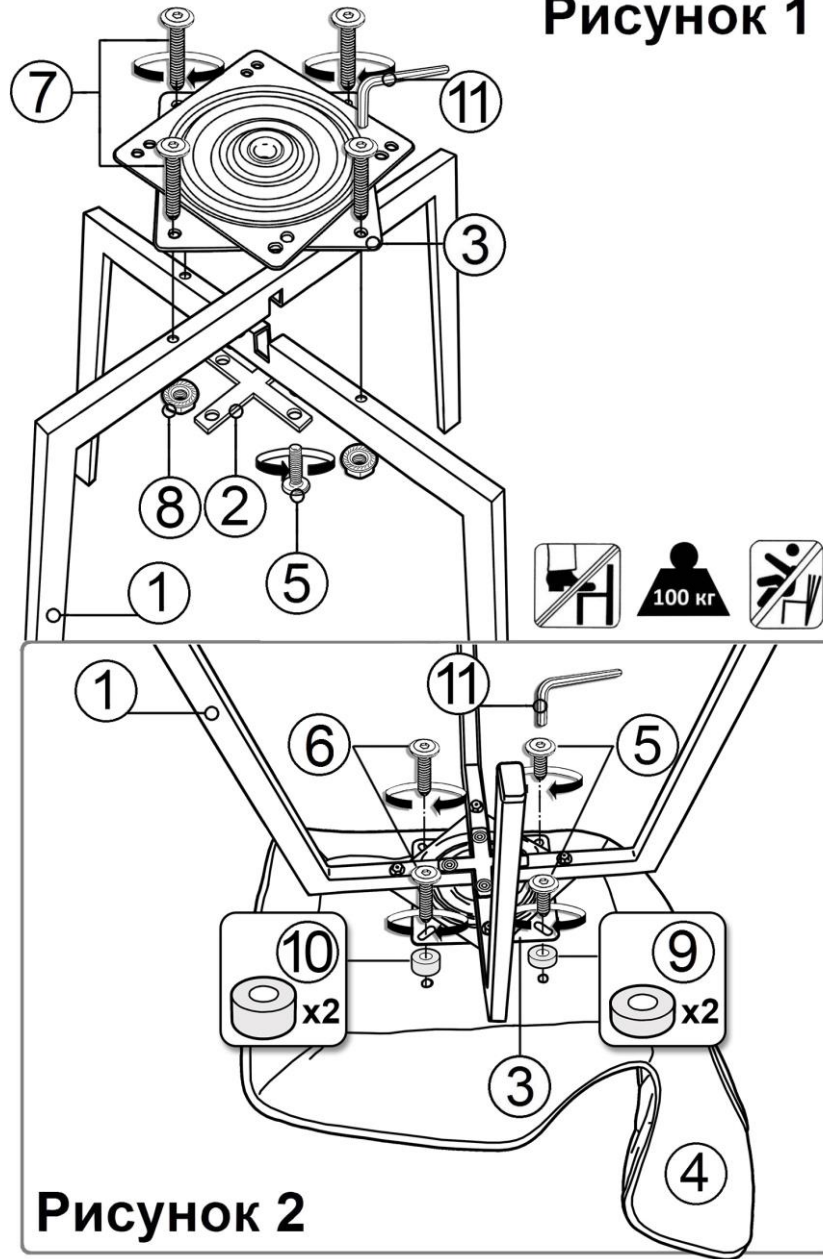
№	Вид	Наименование	Кол-во
1		Каркас (разборный)	1 комплект
2		Соединительный крест 117	1 шт.
3		Поворотная площадка 160*160 мм	1 шт.
4		Сиденье со спинкой	1 шт.
5		Винт мебельный М6*16	6 шт.
6		Винт мебельный М6*25	2 шт.
7		Винт мебельный М6*40	4 шт.
8		Гайка с фланцем М6 (DIN 6923)	4 шт.
9		Шайба пластмасс. (толщина 6 мм)	2 шт.
10		Шайба пластмасс. (толщина 10 мм)	2 шт.
11		Ключ шестигранник SW4	1 шт.
12		Заклепка на ножку (установлена на каркас)	4 шт.

**Примечание.** Изготовитель оставляет за собой право без предварительного уведомления Покупателя вносить изменения в конструкцию, комплектацию или технологию изготовления изделия с целью улучшения его качества.